

مايو 2022

إرشادات بشأن إعداد صور مستنسخة وتقديمها إلى مكاتب الفحص لتفادي رفض محتمل بسبب كشف غير كافٍ عن التصميم الصناعي

(القاعدة 9(4) من اللائحة التنفيذية المشتركة بين وثيقة 1999 ووثيقة 1960 من اتفاق لاهاي)

تنبيه عام:

أعدت هذه الإرشادات بالتشاور مع مكاتب الفحص بناء على نظام لاهاي. وليست هذه الإرشادات كافية أو شاملة بحد ذاتها؛ ويركز كل واحد منها على مسألة دون غيرها مستنبطاً الوسائل القادرة على مساعدة المودع على تفادي رفض محتمل لطلبه. وفي نهاية هذه الوثيقة جدول يبين الإرشادات التي يوصي بها كل مكتب بعينه.

المحتويات

أولاً. مناظر غير كافية

الإرشاد رقم 1

- (أ) توفير العدد الكافي من المناظر.
 (ب) توفير شرح عن المناظر التي لم تُقدم.
 (ج) توفير مناظر تبين أجزاء المنتج التي لا تُطلب حمايتها.

ثانياً. صور غير واضحة للتصميم المطالب بحمايته

الإرشاد رقم 2

توفير مناظر إضافية محددة.

ثالثاً. تجسيم أو محيط غير واضح لسطح منتج ثلاثي الأبعاد

الإرشاد رقم 3

توفير التظليل أو التسطير أو التنقيط أو التخطيط الذي يمكن استعماله لبيان التجسيم أو المحيط السطحي لمنتج ثلاثي الأبعاد.

رابعاً. اختلاف في الشكل/اللون بين نسخ/صور التصميم المطالب بحمايته

الإرشاد رقم 4

عدم الجمع بين نسخ ذات أشكال مختلفة/عدم الجمع بين الصور بالأبيض والأسود والصور بالألوان.

أولاً. مناظر غير كافية

قد تعتبر المكاتب الفاحصة أن التصميم لم يكشف عنه بالقدر الكافي إذا كانت الهيئة الكاملة للمنتج الذي يجسّد فيه التصميم غير مبينة على نحو كامل.

مثال على ممارسة يمكنها طرح إشكالية

يعرض المثال التالي رفّ مكتب. لا تبيّن النسخ سوى بعض أجزاء المنتج دون تقديم أي شرح يفسّر عدم تقديم بعض المناظر.

بيان المنتج: "رفّ للكتب"

2.1



1.1

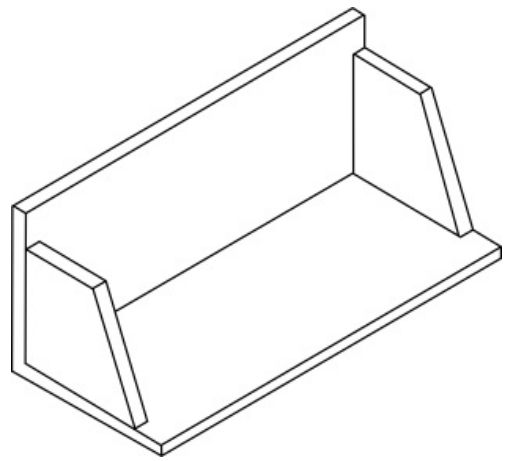

4.1



3.1

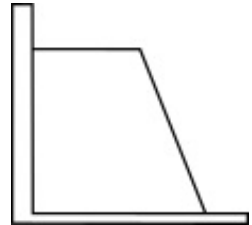

الإرشاد رقم 1:

(أ) توفير العدد الكافي من المناظر

"1" ينبغي تقديم [ستة] مناظر متعامدة لمنتج ثلاثي الأبعاد من اتجاهات (زوايا) مختلفة، يمكن أن تشمل المناظر التالية: أمام، خلف، فوق، تحت، يمين، يسار، أو منظرين اثنين يبينان السطح الأمامي والسطح الخلفي لمنتج مادي ثنائي الأبعاد (مثل بطاقة، أو قماش، إلخ).^{1 2}

"2" عوضاً عن المناظر المتعامدة [الستة]، يجوز تقديم مناظر منظورية إذا كانت المناظر تبين الهيئة الكاملة للمنتج.³

"3" ينبغي أن يكون كل منظر على نفس مقياس المناظر الأخرى.⁴

"4" ينبغي تقديم المفتاح (40 حرفاً كحدّ أقصى) أو الوصف المناسب لبيان اتجاه (زاوية) كل منظر متعامد.

"5" ينبغي، عند تضمين تصاميم متعددة في طلب واحد، الكشف عن كل تصميم بشكل كامل ومستقل من خلال صور مستنسخة و/أو وصف.

مثال على تنفيذ براعي الإرشاد رقم 1 (أ)

رقم 1 (أ) (ألف) ستة مناظر من ستة اتجاهات (زوايا) مختلفة

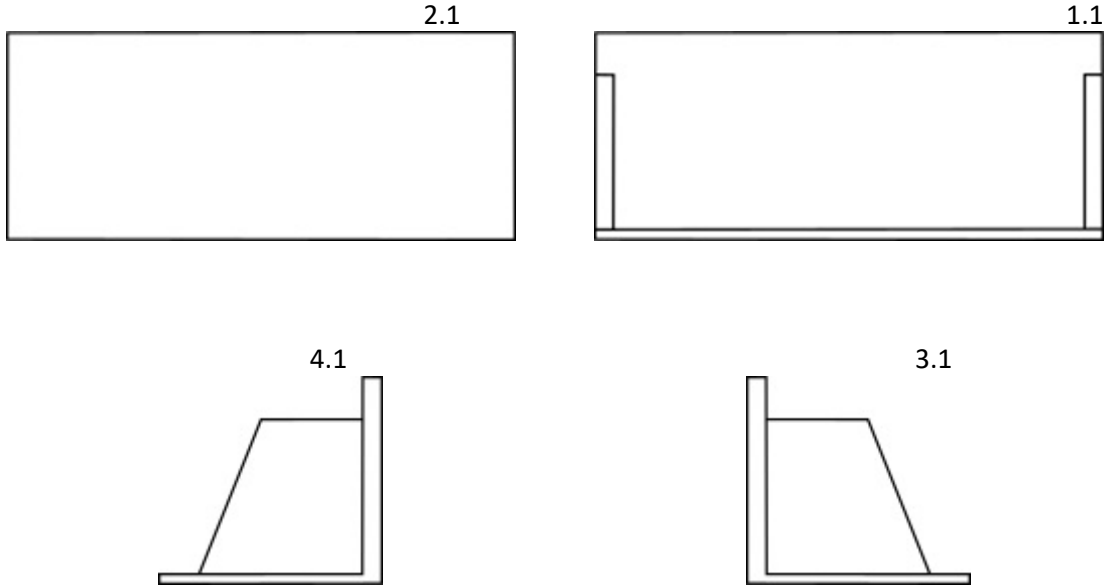

¹ في حال لم يكن من المستطاع الكشف عن جزء معين من التصميم بشكل واضح بواسطة تلك المناظر الستة، حتى إن أرفقت بأي وصف كتابي إضافي، فينبغي أيضاً تقديم مناظر تكميلية أخرى وقت الإيداع (راجع أيضاً الإرشاد رقم 2).

² في حال تعيين كندا و/أو إسرائيل و/أو المكسيك و/أو الولايات المتحدة الأمريكية، ينبغي مراعاة أن ذلك البلد لا يطبق أي شرط صارم بخصوص عدد محدّد من المناظر (أي ستة مناظر). وتستند كفاية المناظر إلى كفاية الكشف التي تضمنها تلك المناظر وليس إلى عدد تلك المناظر. ويمكن أن يقتضي كل من التصميم، على اختلافها واختلاف خصائصها، عدداً مختلفاً من المناظر للكشف عن التصميم بشكل كامل ومكتمل. وإذا كان الموضوع الذي يظهر على منظر محدّد لا يشكل جزءاً من التصميم المطلوب حمايته، فلا يشترط تقديم هذا المنظر.

³ في حال تعيين كندا و/أو الصين و/أو إسرائيل و/أو الولايات المتحدة الأمريكية، ينبغي التأكيد مجدداً على أن تقديم المناظر الستة أو المنظرين المنظورين لا يضمن كفاية الكشف لأن تحديد ذلك الأمر لا يستند إلى عدد المناظر، بل يستند إلى ما هو مصور. ويجوز عموماً الجمع بين المناظر المتعامدة والمنظرين المنظورين للكشف عن التصميم بشكل كامل.

⁴ في حال بين المنظر جزءاً صغيراً من المنتج (منظر فوقي لقدم، مثلاً) وكان هذا الجزء لا يكشف عن هيئة المنتج بشكل كامل، فنبغي أيضاً تقديم "منظر مكبّر" يظهر ذلك الجزء مكبّراً، إضافة إلى المنظر الأصلي (راجع أيضاً الإرشاد رقم 2).

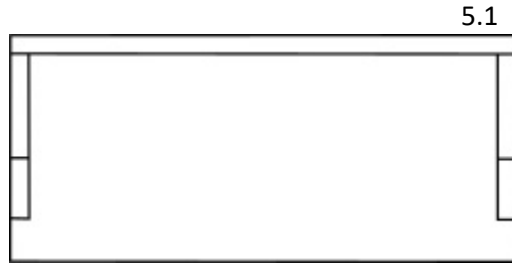
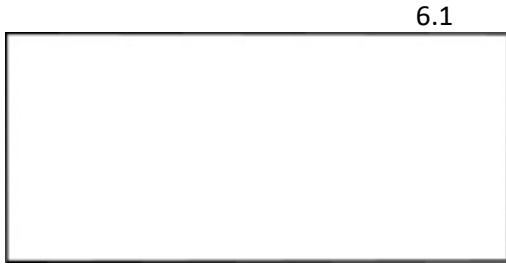

المفاتيح/الوصف

1.1 منظر أمامي؛ 2.1 منظر خلفي؛ 3.1 منظر يساري؛ 4.1 منظر يميني؛ 5.1 منظر فوقي؛ 6.1 منظر تحتي.
أو

1(أ)/(باء) منظران منظوريان يبيّنان كل أسطح المنتج

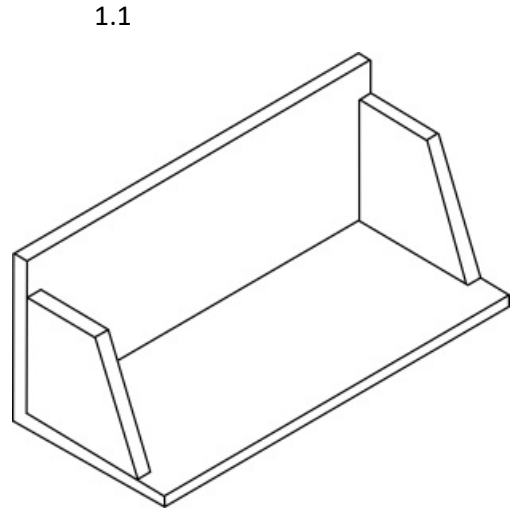
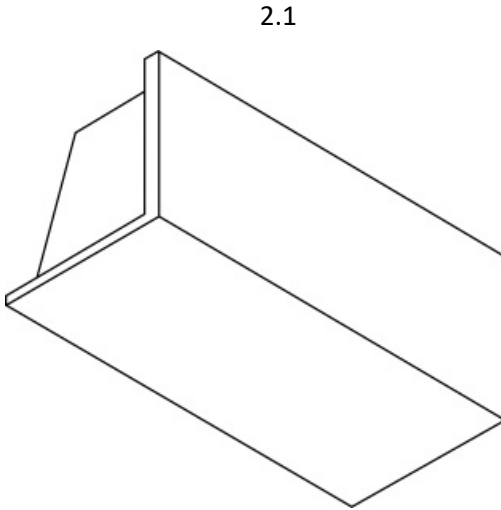

المفاتيح/الوصف

1.1 منظر منظوري يبيّن الجانب (الأمامي والفوقي واليميني) للمنتج؛ 2.1 ومنظر منظوري يبين الجانب (الخلفي والتحتي واليساري) للمنتج.

(ب) توفير شرح عن المناظر التي لم تُقدم

في حال رغب المودع في عدم تقديم منظر معين يكون صورة مطابقة أو مرآة لمنظر آخر أو لا يبين سوى مساحة مسطحة وغير تزيينية للمنتج⁵، فينبغي تقديم وصف واضح يحدّد المنظر غير المُقدّم وسبب عدم تقديمه⁶.

منظر جانبي ومنظر آخر للجانب المقابل هما منظران متطابقان

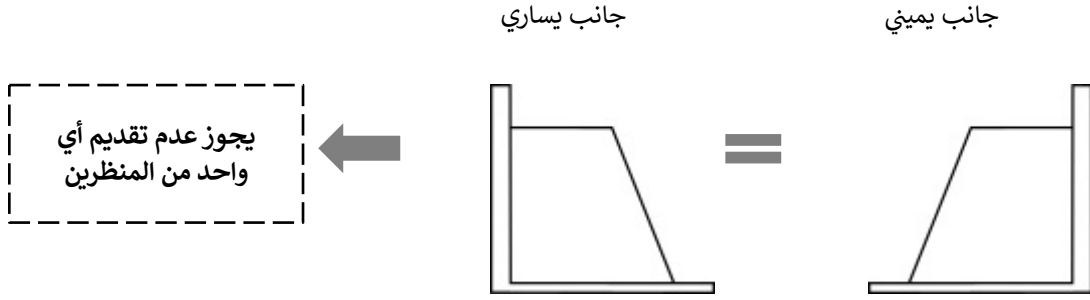

المنظر الخلفي والتحتي لا يحتويان على أي تزيين

المنظر الخلفي

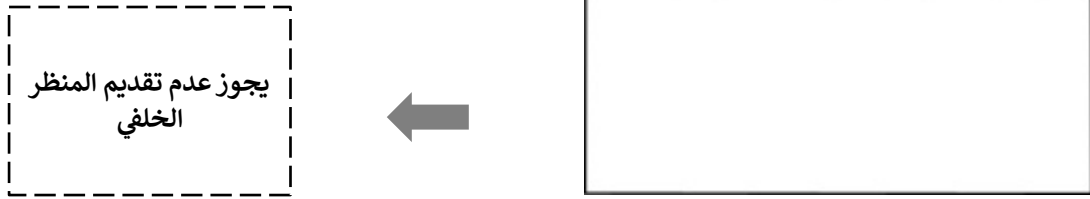

المنظر التحتي



⁵ في حال تعيين اليابان، وحتى وإن كان منظر معين لا يبين سوى مساحة مسطحة وغير تزيينية للمنتج، لا يُسمح بعدم تقديمه.

⁶ في حال تعيين كندا و/أو إسرائيل و/أو الولايات المتحدة الأمريكية، يجب تقديم وصف للمنظر غير المُقدّم فقط في حال كان المنظر غير المُقدّم يشتمل على موضوع يشكّل جزءاً من التصميم المطالب بحمايته. أما إن لم يكن المنظر غير المُقدّم جزءاً من التصميم المطلوب حمايته، فلا يجب وصفه في الوصف.

مثال على تنفيذ براعي الإرشاد 1(ب)

ثلاثة مناظر من ثلاثة اتجاهات (زوايا) مختلفة

2.1



1.1



3.1

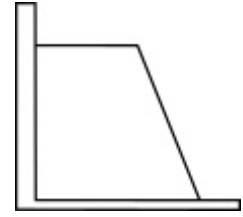

المفاتيح

(1.1) منظر أمامي؛ (2.1) منظر فوق؛ (3.1) منظر يساري.

الوصف

لم يُقدم المنظران الخلفي والتحتي لأن المساحتين الخلفية والتحتية للمنتج مسطحتان ولا تحتويان على أي تزيين. ولم يُقدم المنظر اليميني لأنه صورة مرآة مطابقة للمنظر اليساري.

الإرشاد رقم 1

(ج) توفير مناظر تبيّن أجزاء المنتج التي لا تُطلب حمايتها

في حال كان المودع يطلب الحماية لجزء معين من المنتج:

"1" ينبغي تصوير الهيئة الكاملة للمنتج في ستة مناظر متعامدة أو مناظر منظورية، حتى وإن كانت الحماية مطلوبة فقط بالنسبة إلى جزء معين منه⁷. وفي تلك المناظر، يجب أن تبيّن أجزاء المنتج التي لا تُطلب حمايتها بواسطة خطوط منقوطة أو متقطعة أو بالتلوين، وفقاً للبند 403 من التعليمات الإدارية لتطبيق اتفاق لاهاي.

"2" وينبغي شرح الطريقة المتبعة في بيان الأجزاء التي لا تُطلب حمايتها؛ وإذا لم يُقدّم أي شرح عن كيفية تحديد الأجزاء التي لا تُطلب حمايتها من التصميم، فقد يؤدي ذلك إلى غموض إذ قد تُعتبر الخطوط المنقوطة أو المتقطعة أو التلوين على أنها جزء لا يتجزأ من التصميم المطالب بحمايته. فعلى سبيل المثال، إذا استعملت خطوط متقطعة على حذاء دون تقديم أي شرح، فقد يستعصي تحديد ما إن كانت هذه الخطوط تبيّن الجزء الذي لا تُطلب حمايته أم مجرد عُرض على الحذاء. ونظراً لإمكانية احتواء الخطوط

⁷ في حال تعيين كندا و/أو إسرائيل و/أو الولايات المتحدة الأمريكية، تُعتبر الأجزاء التي لم تُبيّن في المناظر أو لم توصف أجزاء لا تدخل ضمن التصميم المطلوب حمايته. فعلى سبيل المثال، إذا كان التصميم المطلوب حمايته رفّ مكتب ولم يُبيّن الجانب الخلفي لذلك الرفّ في المنظر أو لم يوصف، فإن ذلك الجانب الخلفي سيُعتبر مستبعداً من مطلب الحماية. ولا يُشترط تضمين الطلب منظرًا يبيّن الجانب الخلفي كاملاً بخطوط متقطعة.

المنقوطة أو المتقطعة على معان مختلفة فيما يخص التصميم المطالب بحمايته، فينبغي توضيح معناها خصوصا في حال اشتماله على غموض محتمل⁸.

مثال على تنفيذ يراعي الإرشاد رقم 1(ج)

رقم 1(ج)(ألف) ستة مناظر من ستة اتجاهات (زوايا) مختلفة

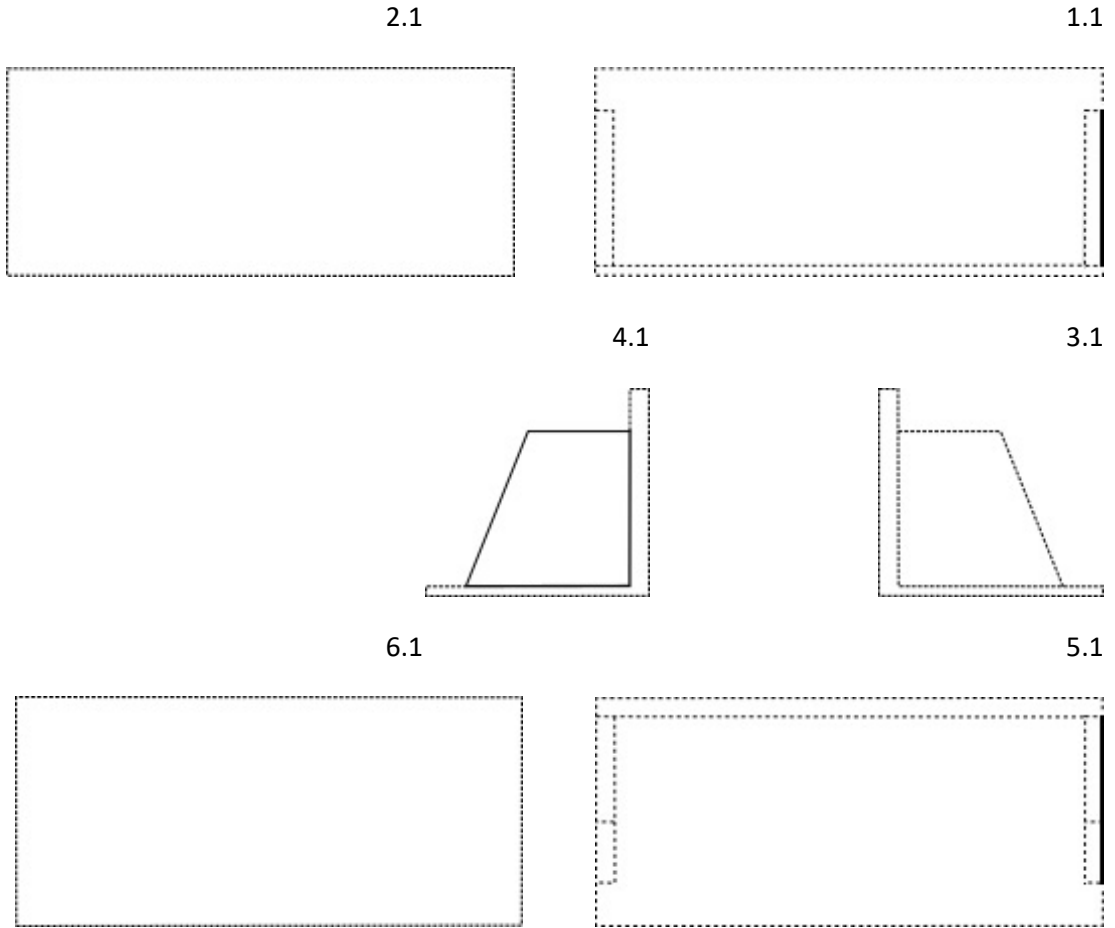

المفاتيح

1.1) منظر أمامي؛ 2.1) منظر خلفي؛ 3.1) منظر يساري؛ 4.1) منظر يميني؛ 5.1) منظر فوقي؛ 6.1) منظر تحتي.

الوصف

الأجزاء المبيّنة بالخطوط المتقطعة في النسخ ليست جزءا من التصميم المطالب بحمايته.

أو

⁸ في حال تعيين كندا و/أو الصين، يمكن اعتبار استخدام الخطوط الملونة أو المنقطة أو المتقطعة وسيلة لإبراز الأجزاء الملتصقة بحمايتها. وإذا كانت صورة التصميم تحتوي على خطوط منقطة أو متقطعة توضح عناصر من المفترض أن تشكل جزءاً من التصميم مثل خياطة الملابس، ينبغي إدراج بيان في الطلب لضمان تفسير تلك الخطوط المنقطة أو المتقطعة على أنها خياطة أو سمة أخرى من التصميم وليس طريقة لإبراز سمات التصميم. ويوصى باتباع الأسلوب نفسه للتلوين عندما يكون التلوين جزءاً من التصميم.

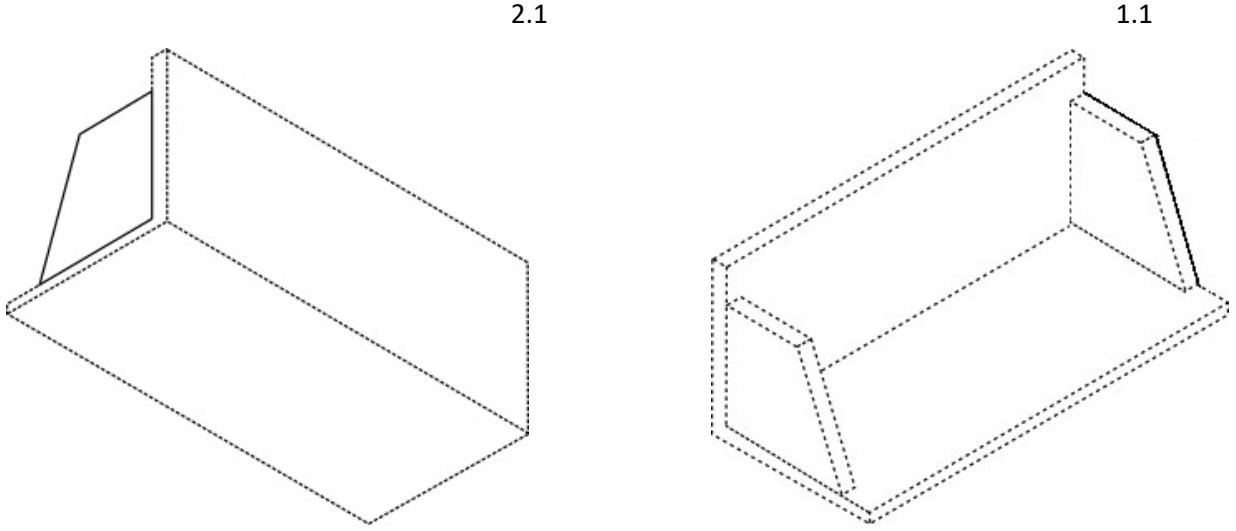
المفاتيح

1.1) منظر منظوري يبين الجانب (الأمامي والفقوي واليساري) للمنتج؛ 2.1) ومنظر منظوري يبين الجانب (الخلفي والتحتي واليميني) للمنتج.

الوصف

الأجزاء المبيّنة بالخطوط المتقطعة في النسخ ليست جزءاً من التصميم المطالب بحمايته.

ثانياً. صور غير واضحة للتصميم المطالب بحمايته

قد تعتبر المكاتب الفاحصة أن التصميم لم يُكشف عنه بالقدر الكافي إذا كان نطاق التصميم المطالب بحمايته غير محدد بوضوح من خلال المناظر المقدمة مقترنة بأي وصف إضافي مكتوب.

مثال على ممارسة يمكنها طرح إشكالية

يعرض هذا المثال صندوق تعبئة يحتوي على صندوق داخلي وغطاء داخلي. وفي هذا المثال، الهيئة الداخلية غير مبيّنة بوضوح. وأنماط السطح الأمامي هي أيضاً غير مبيّنة بوضوح.

- رغم أن المظهر العام للمنتج مصوّر في النسخ، لم يُكشف بالقدر الكافي عن حواشي جزء معين أو هيئته.

- في حال بدأ أن جزءاً معيناً من المنتج قابل للحركة أو الفتح أو الإقفال، لم يُكشف عن هيئة هذا الجزء الذي لا يمكن معاينته من زاوية معينة.

بيان عن المنتج: "صندوق تعبئة"

2.1

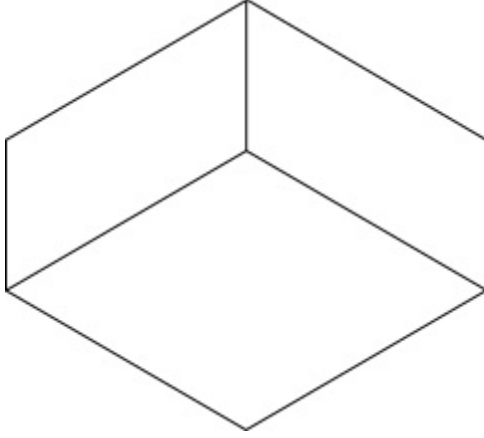

1.1

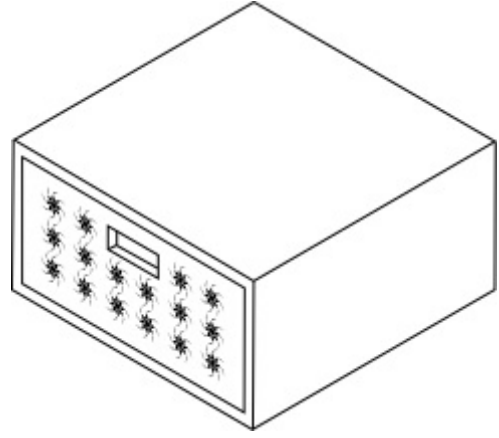

3.1

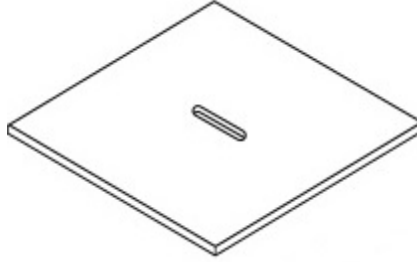

المفاتيح/الوصف

1.1) منظر منظوري (الجانب الأمامي والفوقي واليميني)؛ 2.1) منظر منظوري (الجانب الخلفي والتحتي واليساري)؛
3.1) منظر منظوري للغطاء الداخلي.

الإرشاد رقم 2

توفير مناظر إضافية محددة

(أ) ينبغي لغرض الكشف الواضح عن هيئة جزء معين من المنتج، وحسب الحاجة إلى كشف ملائم للتصميم، توفير مناظر إضافية محددة مثل منظر مكبّر (جزئياً)، ومنظر مفكك، ومنظر مقطعي، ومنظر يبين أين تحوّل المنتج، إلخ، بالإضافة إلى المناظر المعيارية التي تبين شكل المنتج بكامله (انظر الإرشاد رقم 1(أ))، وقت إيداع الطلب.

(ب) ينبغي توفير مفتاح أو وصف ملائم للمنظر الإضافي المحدد تفادياً لأي غموض. فعلى سبيل المثال، قد تعتبر الصور غير متّسقة فيما بينها إذا كان جزء معين من المنتج معروضاً في صورة مكبّرة دون إدراج الإشارة "منظر مكبّر" لأن المنظر سيكون مختلفاً عن سائر المناظر من حيث المقياس.

(ج) عندما يقدّم منظر مكبّر أو مقطعي، ينبغي إدراج إشارة في الوصف أو في المفتاح المناسب لتحديد جزء المنتج المبين بذلك المنظر.

2.1

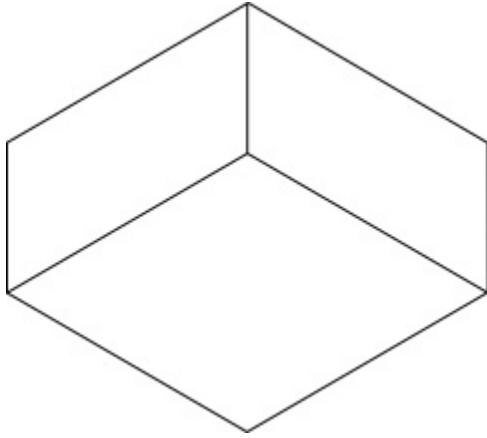

1.1

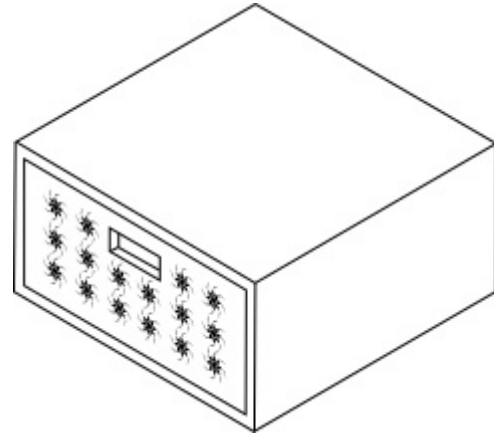

3.1

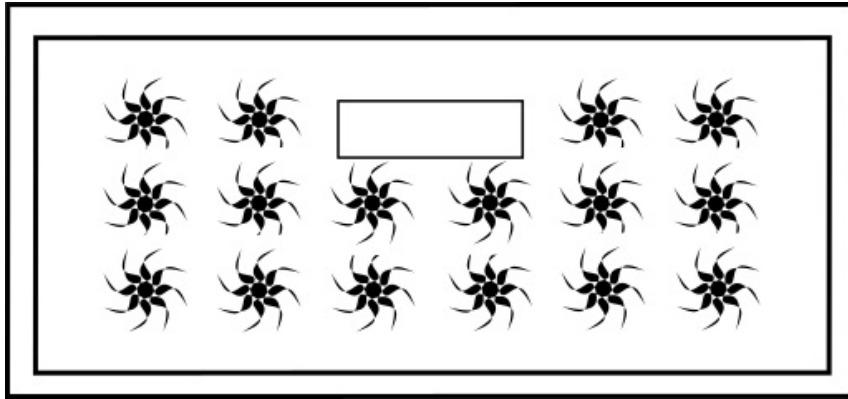

4.1

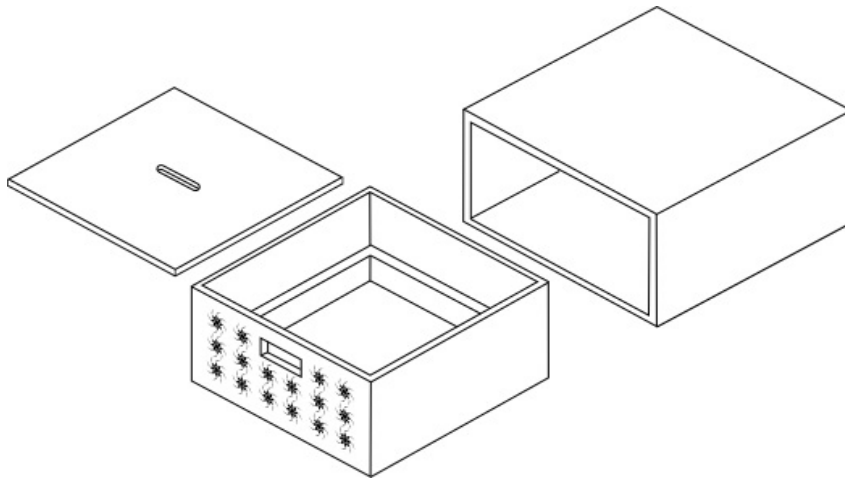

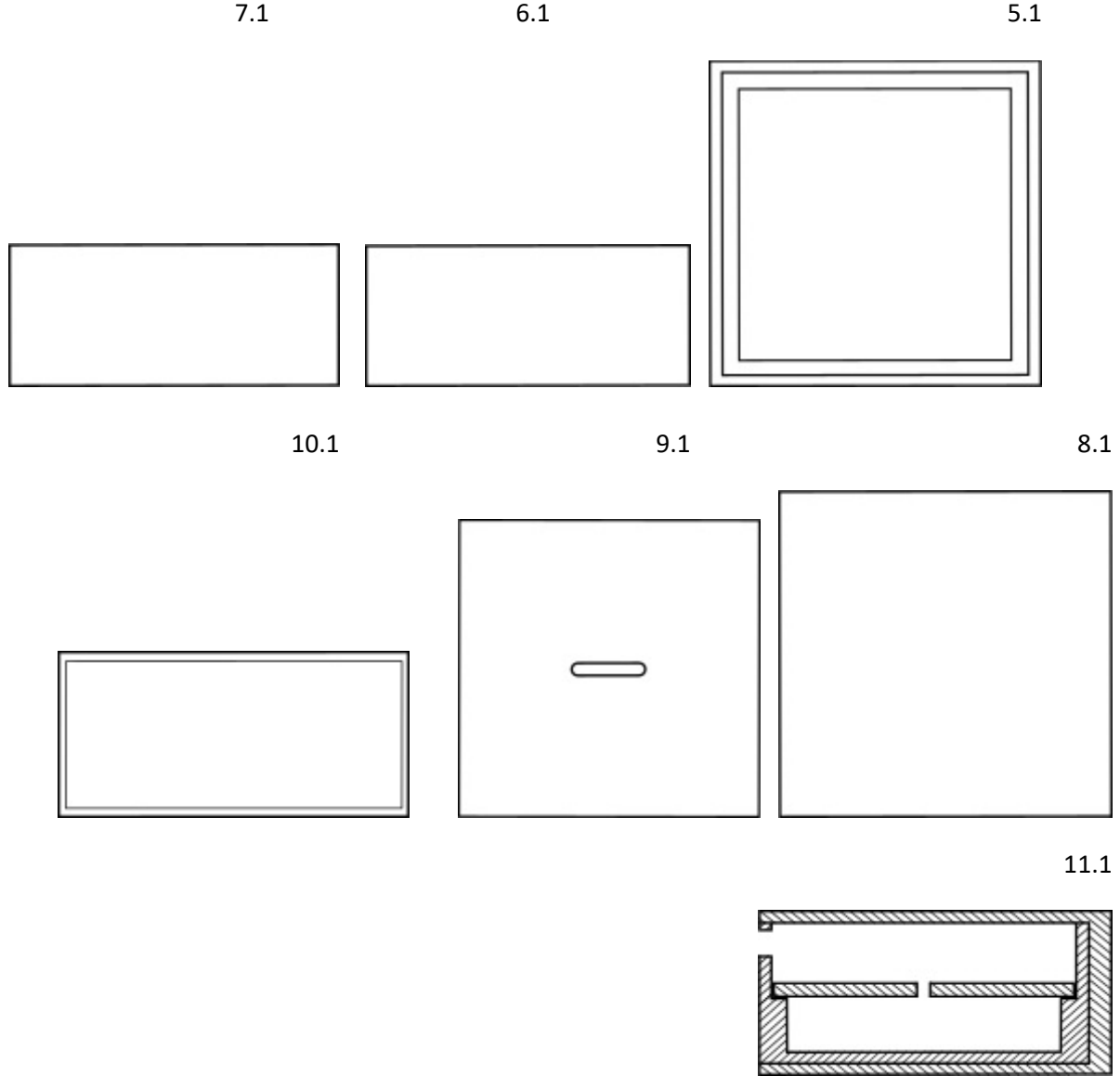

المفاتيح/الوصف

- 1.1 منظر منظوري (الجانب الأمامي والفوقي واليمني)؛ 2.1 منظر منظوري (الجانب الخلفي والتحتي واليساري)؛ 3.1 منظر مكبر؛ 4.1 منظر مفكك؛ 5.1 منظر للجانب الفوقي لداخل الصندوق؛ 6.1 منظر للجانب الخلفي لداخل الصندوق؛ 7.1 ومنظر للجانب اليساري لداخل الصندوق؛ 8.1 ومنظر للجانب التحتي لداخل الصندوق؛ 9.1 ومنظر للجانب التحتي لداخل الغطاء؛ 10.1 ومنظر للجانب الأمامي لخارج الصندوق؛ 11.1) ومنظر مقطعي⁹.

⁹ في حال تعيين كندا وأو الصين وأو اليابان وأو المكسيك وأو الولايات المتحدة الأمريكية ويُستخدم منظر مقطعي في الطلب، يوصى بتحديد موقع المقطع بشكل مرئي في الصورة وأو من خلال الوصف (مثل "منظر مقطعي ملتقط من الجانب الأمامي إلى مركز الجانب الخلفي" أو "منظر مقطعي ملتقط عمودياً في مركز منظر الجانب الأمامي").

ثالثاً. تجسيم أو محيط غير واضح لسطح منتج ثلاثي الأبعاد

قد تعتبر المكاتب الفاحصة أن التصميم لم يُكشف عنه بالقدر الكافي إذا كان نطاق التصميم المطالب بحمايته غير محدد بوضوح من خلال المناظر المقدمة مقترنة بأي وصف إضافي مكتوب.

مثال على ممارسة يمكنها طرح إشكالية

محيط المنتج ثلاثي الأبعاد ذي السطح المنحني ليس مبيّنًا بوضوح في التصوير لأن التظليل غير مبيّن على الرسوم.

بيان المنتج: "أقراص دوّائية"

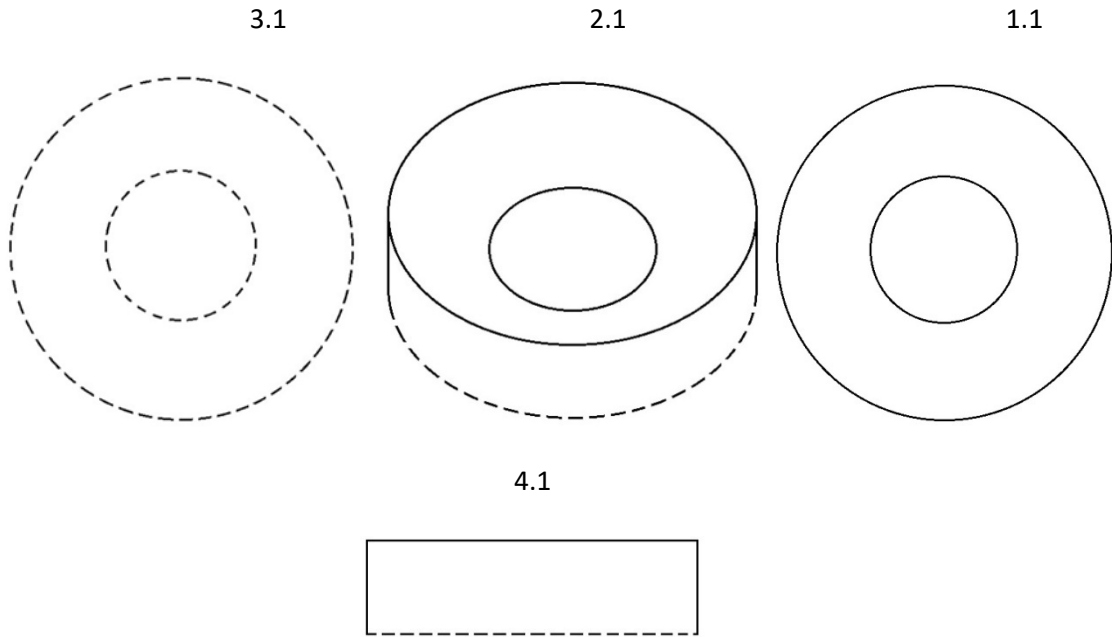

المفاتيح

1.1 منظور (للجانِب الأمامي والفوقِي واليُميني)؛ 2.1 منظور فوقِي؛ 3.1 منظور تحتي؛ 4.1 منظور أمامي.

الوصف

الأجزاء المعروضة بخطوط متقطّعة في النسخ ليست جزءاً من التصميم المطالب بحمايته. ولم تُقدّم مناظر الجانب اليساري والجانب اليميني والجانب الخلفي لأنها مطابقة للمنظر الأمامي.

الإرشاد رقم 3

توفير التظليل أو التسطير أو التنقيط أو التخطيط الذي يمكن استعماله لبيان التجسيم أو المحيط السطحي للمنتجات ثلاثية الأبعاد

(أ) ينبغي توفير التظليل أو التسطير أو التنقيط أو التخطيط في الصورة¹⁰ فقط عندما يصعب بدونها تصوير التجسيم أو المحيط السطحي للمنتج ثلاثي الأبعاد¹¹.

¹⁰ يمكن تقديم صورة بيانية حاسوبية كبديل للتظليل أو التسطير وما إلى ذلك، لتصوير التجسيم أو المحيط السطحي لمنتج ثلاثي الأبعاد.

¹¹ في حال تعيين الصين و/أو اليابان، يشار إلى أن تقديم مناظر مقطعية أو مناظر منظورية لتصوير التجسيم أو المحيط السطحي للمنتج بشكل ملموس هو أفضل من تقديم التظليل أو التسطير الخ، في التصوير.

(ب) لا ينبغي توفير التظليل أو التسطير أو التنقيط أو التخطيط للأجزاء التي لا يطالب بحمايتها إن كان من المحتمل أن تؤدي إلى لبس بشأن نطاق التصميم المطالب بحمايته.

(ج) ينبغي أن يكون الهدف من التظليل أو التسطير أو التخطيط في التصوير المذكور بوضوح في الوصف بغية تفادي أي لبس مع أنماط المساحات السطحية¹².

مثال على تنفيذ يراعي الإرشاد رقم 3

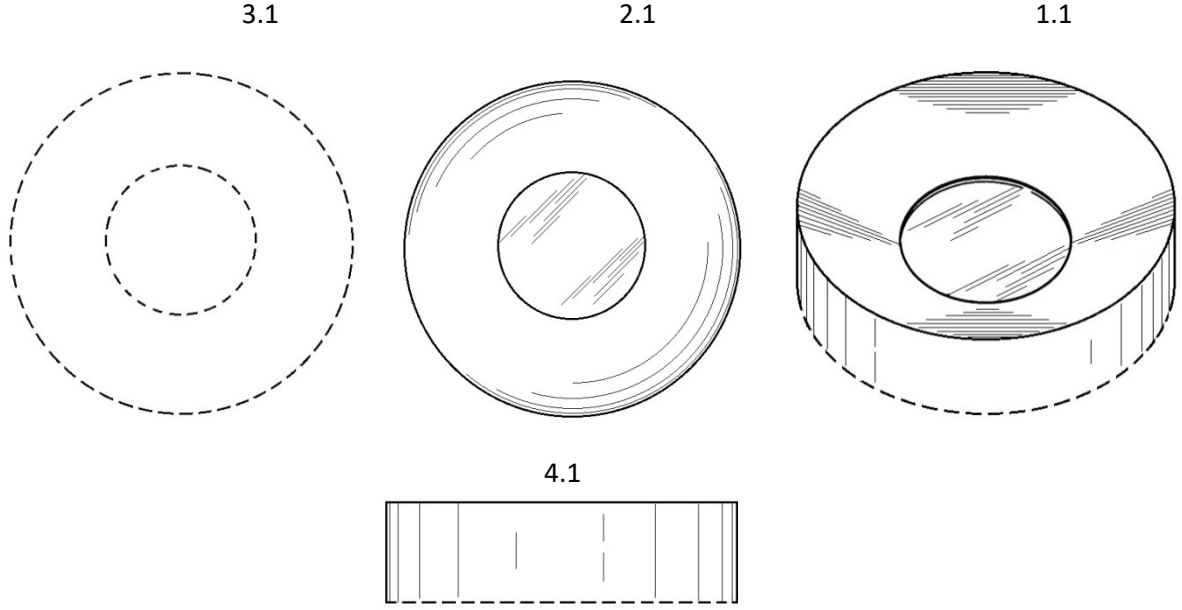

المفاتيح

(1.1) منظر منظوري (الجانب الأمامي والفوقي واليمني)؛ (2.1) منظر فوقي؛ (3.1) منظر تحتي؛ (4.1) منظر أمامي.

الوصف

الخطوط المعروضة باستخدام خطوط متقطعة في النسخ ليست جزءاً من التصميم المطالب بحمايته. وتمثل الخطوط الرقيقة المتوازية والخطوط الرقيقة نصف القطرية المحيط فقط ولا تبيّن أي تزيين أو تنميق على سطح المنتج. ولم يُقدم المنظر اليساري والمنظر اليميني والمنظر الخلفي لأنها مناظر مطابقة للمنظر الأمامي.

¹² في حال تعيين كندا و/أو الولايات المتحدة الأمريكية، تجدر الإشارة إلى أن التظليل أو التسطير أو الخطوط الأخرى قد تكون واضحة في بعض الأحيان، وقد تحتاج إلى مزيد من الشرح بغرض الكشف عن التصميم وفهمه بشكل كامل.

رابعاً. اختلاف في الشكل/اللون بين نسخ/صور التصميم المطالب بحمايته

قد تعتبر المكاتب الفاحصة أنه إذا كانت واحدة (أو أكثر) من النسخ في أشكال مختلفة أو واحدة فقط (أو أكثر) من الصور بالألوان، فإن محتويات التصميم المطالب بحمايته المبينة في كل النسخ، مثل اللون والنمط، إلخ، غير متسقة فيما بينها.

مثال على ممارسة يمكنها طرح إشكالية

- واحدة على الأقل من نسخ التصميم الصناعي هي صورة فوتوغرافية. والنسخ المتبقية هي رسوم مسطرة.
- واحدة على الأقل من نسخ التصميم الصناعي هي رسم مسطر. والنسخ المتبقية هي صور بيانية حاسوبية.
- واحدة على الأقل من صور التصميم الصناعي هي صورة بالألوان. والصور المتبقية هي صور بالأسود والأبيض.

بيان المنتج: "فنجان"

2.1



1.1

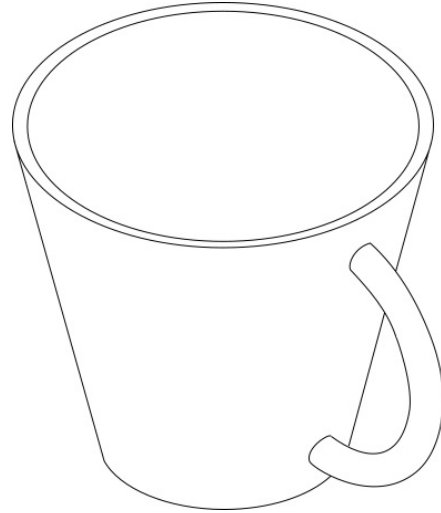

ملاحظة: النسخة 1.1 هي رسم مسطر، أما النسخة 2.1 فهي صورة بيانية حاسوبية بالألوان.

عدم الجمع بين نسخ ذات أشكال مختلفة/عدم الجمع بين الصور بالأبيض والأسود والصور بالألوان

(أ) ينبغي أن تكون جميع النسخ في شكل واحد¹³.

(ب) ينبغي أن تكون الصور كلها إما بالأبيض والأسود وإما بالألوان.

مثال على تنفيذ يراعي الإرشاد رقم 4

التصميم 1 مصوّر في شكل رسم مسطّر والتصميم 2 في شكل صورة بيانية حاسوبية في طلب دولي واحد. التصميم 1 باللونين الأسود والأبيض والتصميم 2 بالألوان.

2.1



1.1

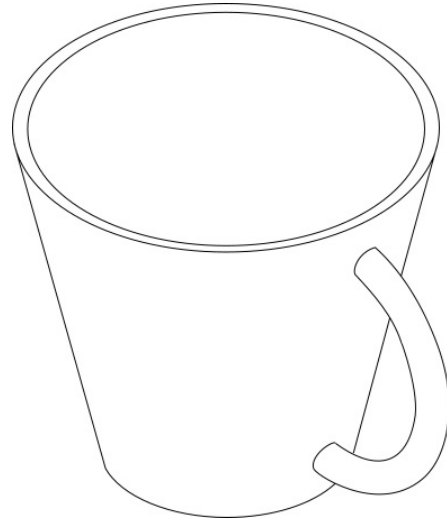

¹³ في حال تعيين كندا و/أو اليابان و/أو رومانيا، يُقبل الجمع بين أشكال مختلفة من نسخ التصميم إلا إذا لاحظ الفاحص انعدام الاتساق فيما بين تلك النسخ من حيث اللون أو النمط أو عناصر التصميم الأخرى.

قائمة تبين التوصيات التي ينبغي مراعاتها
عند تعيين بعض الأطراف المعيّنة

التوصيات													
US	SY	RU	RO	MX	MD	KR	KG	JP	IL	HU	CN	CA	
الإرشاد رقم 1													
*	⊙	*	⊙	*	○	○		⊙	*		⊙	*	(أ) "1" تقديم ستة مناظر لمنتج ثلاثي الأبعاد أو منظرين اثنين لمنتج ثنائي الأبعاد.
*	○	*	○	○	○	○			*	○	X	*	(أ) "2" تقديم مناظر منظورية عوضاً عن ستة مناظر.
○	⊙	⊙	⊙	○	⊙	○		⊙	⊙		⊙	○	(أ) "3" جعل جميع المناظر على نفس المقياس.
⊙	⊙	⊙	⊙	○	○	○		⊙	⊙	X	○	○	(أ) "4" بيان اتجاه (زاوية) كل منظر.
⊙	○	⊙		⊙	○	⊙		⊙	⊙	⊙	⊙	⊙	(أ) "5" تقديم عدد كاف من المناظر لكل من التصاميم المتعددة.
في حال رغب المودع عدم تقديم منظر معيّن (أو أكثر):													
*	⊙	X	○	X	○	⊙		⊙	*	X	⊙	*	(ب) شرح ما هي المناظر غير المقدمة وسبب عدم تقديمها.
في حال طلب المودع الحماية بالنسبة إلى جزء معيّن من المنتج:													
*	⊙	⊙	⊙	⊙	⊙	⊙		⊙	*	⊙	○	⊙	(ج) "1" توفير مناظر تبين أجزاء المنتج غير المطالب بحمايتها بتحديد تلك الأجزاء بواسطة بيان.
⊙	⊙	⊙	⊙	○	○	○		⊙	⊙	○	○	⊙	(ج) "2" شرح الوسائل المستعملة في بيان الجزء غير المطالب بحمايته.
الإرشاد رقم 2													
⊙	⊙	○	○	○	○	○		⊙	⊙	⊙	⊙	⊙	(أ) تقديم منظر إضافي، وقت إيداع الطلب، يكشف بطريقة أوضح عن هيكل جزء معيّن من المنتج إن اقتضت الحاجة، من أجل الكشف عن التصميم بشكل كاف.
⊙	⊙	○	○	○	○	○		⊙	⊙	X	○	⊙	(ب) توفير مفتاح/وصف مناسب يشرح المنظر الإضافي المحدد
⊙	⊙	○	○	⊙	⊙	○		⊙	⊙	X	○	⊙	(ج) بيان جزء المنتج المبيّن في منظر مقطعي أو منظر مكبّر
الإرشاد رقم 3													
⊙	○	○	○	○	○	○			○	○	X	⊙	(أ) توفير التظليل أو التسطير أو التخطيط الذي قد يستعمل لبيان التجسيم أو المحيط السطحي للمنتج
⊙	X	⊙		⊙	⊙				⊙	⊙	⊙	⊙	(ب) لا ينبغي توفير التظليل أو التسطير أو التخطيط للأجزاء التي لا يطلب حمايتها إن كان من المحتمل أن تؤدي إلى لبس بشأن نطاق التصميم المطالب بحمايته.
○	⊙	○	○	X	○	○		⊙		X	*	○	(ج) شرح الغرض من التظليل أو التسطير أو التخطيط المقدم في الصورة
الإرشاد رقم 4													
⊙	○	⊙	○	○	○	○		○	⊙	⊙	*	*	(أ) عدم الجمع بين نسخ ذات أشكال مختلفة
⊙	⊙	⊙	○	○	⊙	○		⊙	⊙	⊙	*	⊙	(ب) عدم الجمع بين صور بالأبيض والأسود وصور بالألوان

⊙ : توصية مؤكدة ○ : توصية مقترحة X : لا يوصى بذلك * : ملاءمة الاستخدام تعتمد على الظروف. يُرجى الرجوع إلى تفاصيل الإرشاد

CA : كندا؛ CN : الصين؛ HU : هنغاريا؛ IL : إسرائيل؛ JP : اليابان؛ KG : قرغيزستان؛ KR : جمهورية كوريا؛ MD : جمهورية مولدوفا؛ MX : المكسيك؛ RO : رومانيا؛ RU : الاتحاد الروسي؛ SY : الجمهورية العربية السورية؛ US : الولايات المتحدة الأمريكية.